



FÖRKLARINGAR:

ALLA MÅTT I METER
KOORDINATSYSTEM: SWEREF 99 18 00
PLUSHÖJDER I METER ENL RH 2000

- FASTIGHETSGRÄNS
- DETALJPLANEGRÄNSER
- BEFINTLIGT TRÄD
- BÖRTTAGET BEVARANSVÄRT TRÄD
- FÖRMINNE

HÄNVISNINGAR:

BET	ÄNDRINGEN AVSER	DATUM	SIGN

BYGGLOVSHANDLING



NACKA KOMMUN

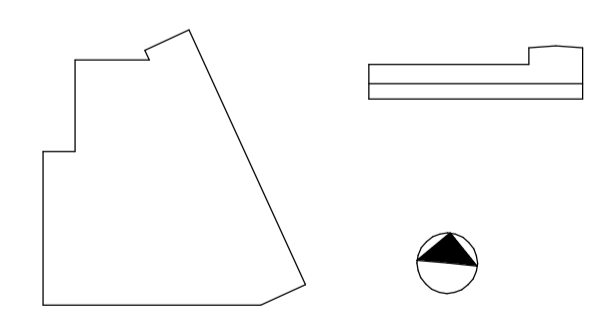

FISKSÄTRA MULTIHALL

CF MÖLLER ARCHITECTS
 Krukmakargatan 21
 118 51, Stockholm
 +46 (0)8 5557 6000
 stockholm@cfmoller.com

UPPDRAG NR 60417	RITAD/KONSTR AV IZO	HANDLAGGARE LSG
DATUM 2021-03-05	ANSVÄRIG LSG	

Situationsplan

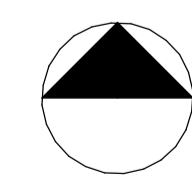
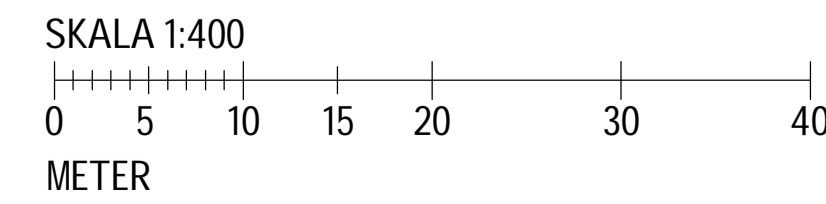

FORMAT A1	SKALA 1:400	NUMMER A-01-1-0001	TBET
--------------	----------------	-----------------------	------

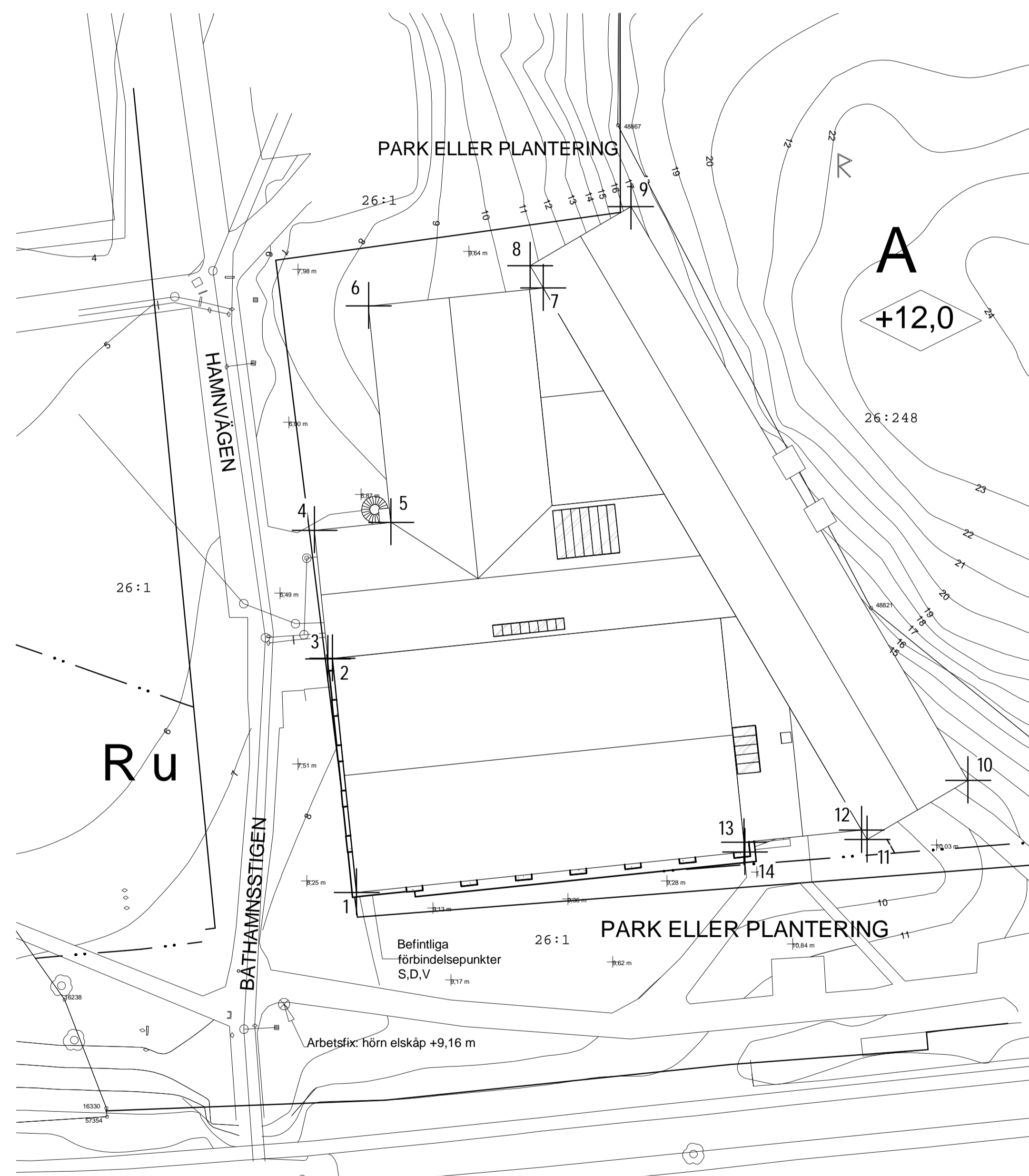

FÖRKLARINGAR:

ALLA MÅTT I METER
 PLUSHOJDER I METER ENL RH 2000

X | MARKERAR HÖRN MED UTSATT KOORDINAT

Koordinater		
ID	N	E

1	6575477120	164486972
2	6575503130	164484270
3	6575503078	164483773
4	6575517382	164482287
5	6575518265	164490792
6	6575542315	164488294
7	6575544332	164507705
8	6575546797	164506257
9	6575553381	164517466
10	6575489575	164554946
11	6575482990	164543737
12	6575484057	164543111
13	6575482698	164530026
14	6575481604	164530140

HÄNVISNINGAR:

BET	ÄNDRINGEN AVSER	DATUM	SIGN
-----	-----------------	-------	------

BYGGLOVSHANDLING



NACKA KOMMUN

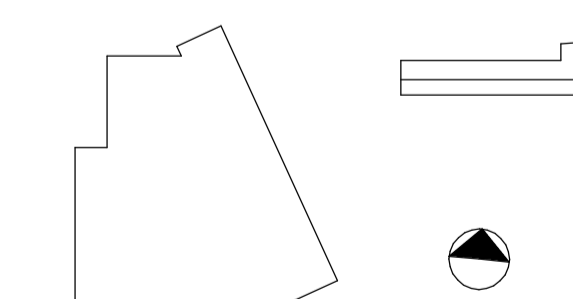

FISKSÅTRA MULTIHALL



Krukmakargatan 21
 118 51, Stockholm
 +46 (0)8 5557 6000
 stockholm@cfmoller.com

UPPDRAG NR 60417	RITAD/KONSTR AV IZO	HANDLAGGARE LSG
DATUM 2021-03-05	ANSVARIG LSG	

Nybyggnadskartan med koordinater

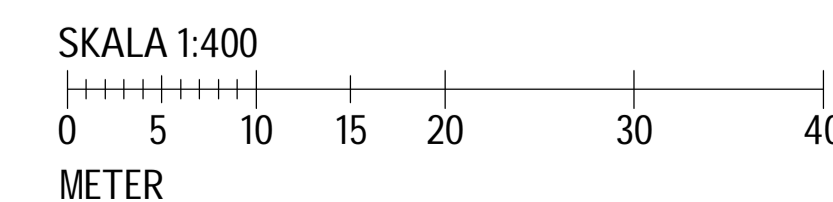

FORMAT	SKALA	NUMMER	T BET
--------	-------	--------	-------

A1 1:400 A-01-1-0002

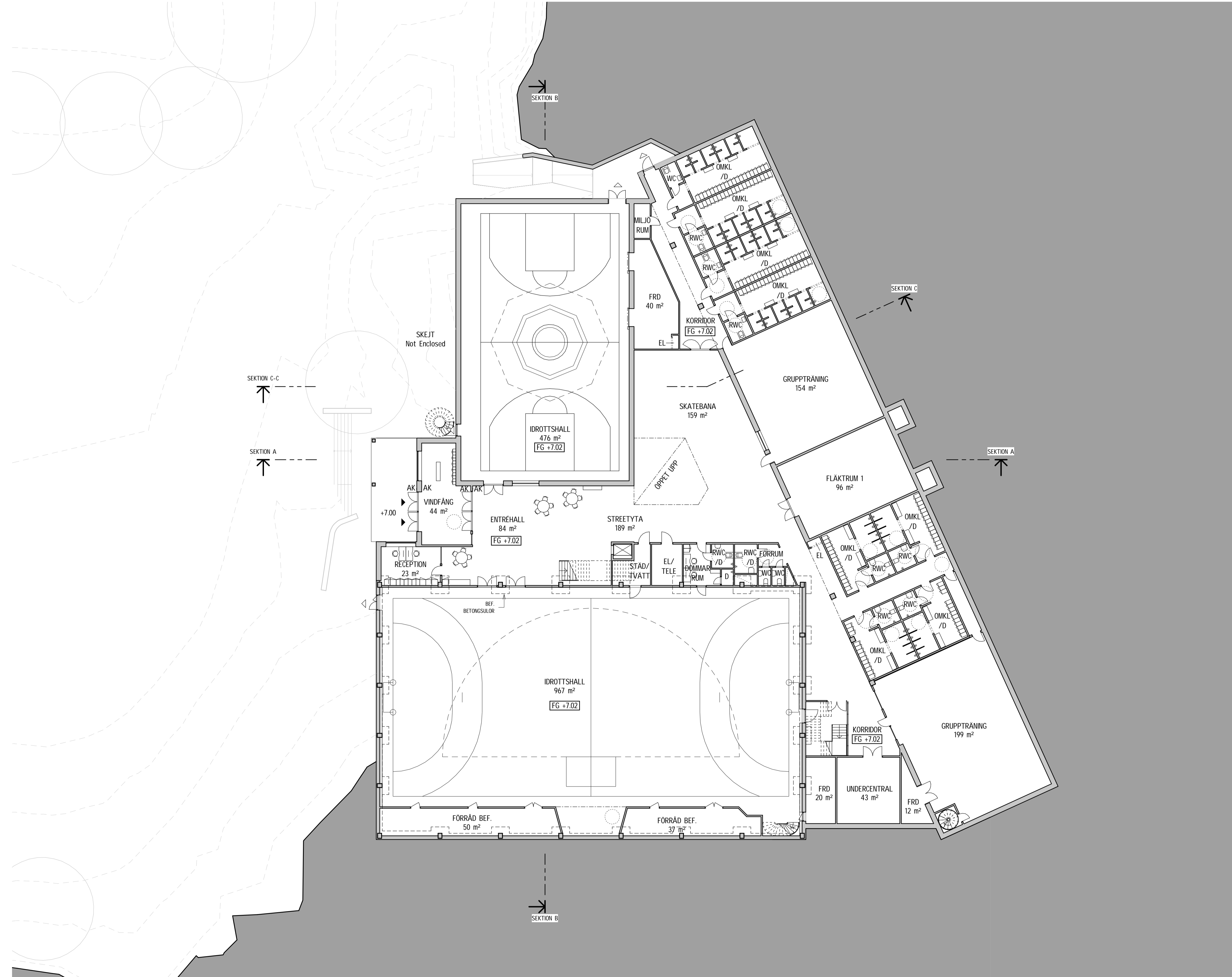

FÖRKLARINGAR:

- ALLA MÅTT I MILLIMETER.
- +XXXX PLUSHÖJD I METER ENL RH 2000.
- HOJDANGIVELSE AVSER NIVÅ PÅ FÄRDIG GOLV.
- ▲ ENTRÉ
- △ UTRYMNING
- TILLGÅNGLIGHET, RADIE 750
- AK ARMBÄGSKONTAKT
- FG FÄRDIG GOLV

HÄNVISNINGAR:

BET	ÄNDRINGEN AVSER	DATUM	SIGN

BYGGLOVSHANDLING



NACKA KOMMUN

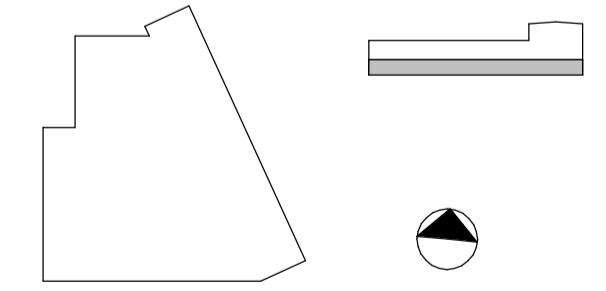

FISKSÅTRA MULTIHALL

CF MÖLLER ARCHITECTS	Krukmakargatan 21 118 51, Stockholm +46 (0)8 5557 6000 stockholm@cfmoller.com
-----------------------------	--

UPPDRAG NR 60417	RITAD/KONSTR AV IZO	HANDLAGGARE LSG
DATUM 2021-03-05	ANSVARIG LSG	

Plan 1

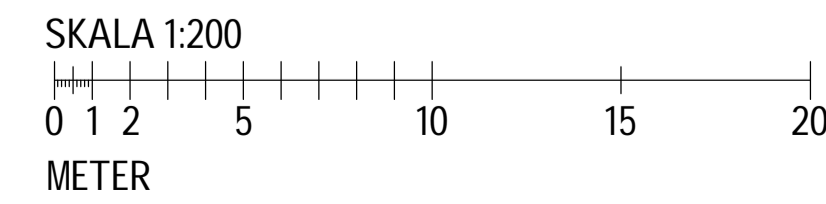

FORMAT A1	SKALA 1:200	NUMMER A-40-1-0101	TIBET
--------------	----------------	-----------------------	-------

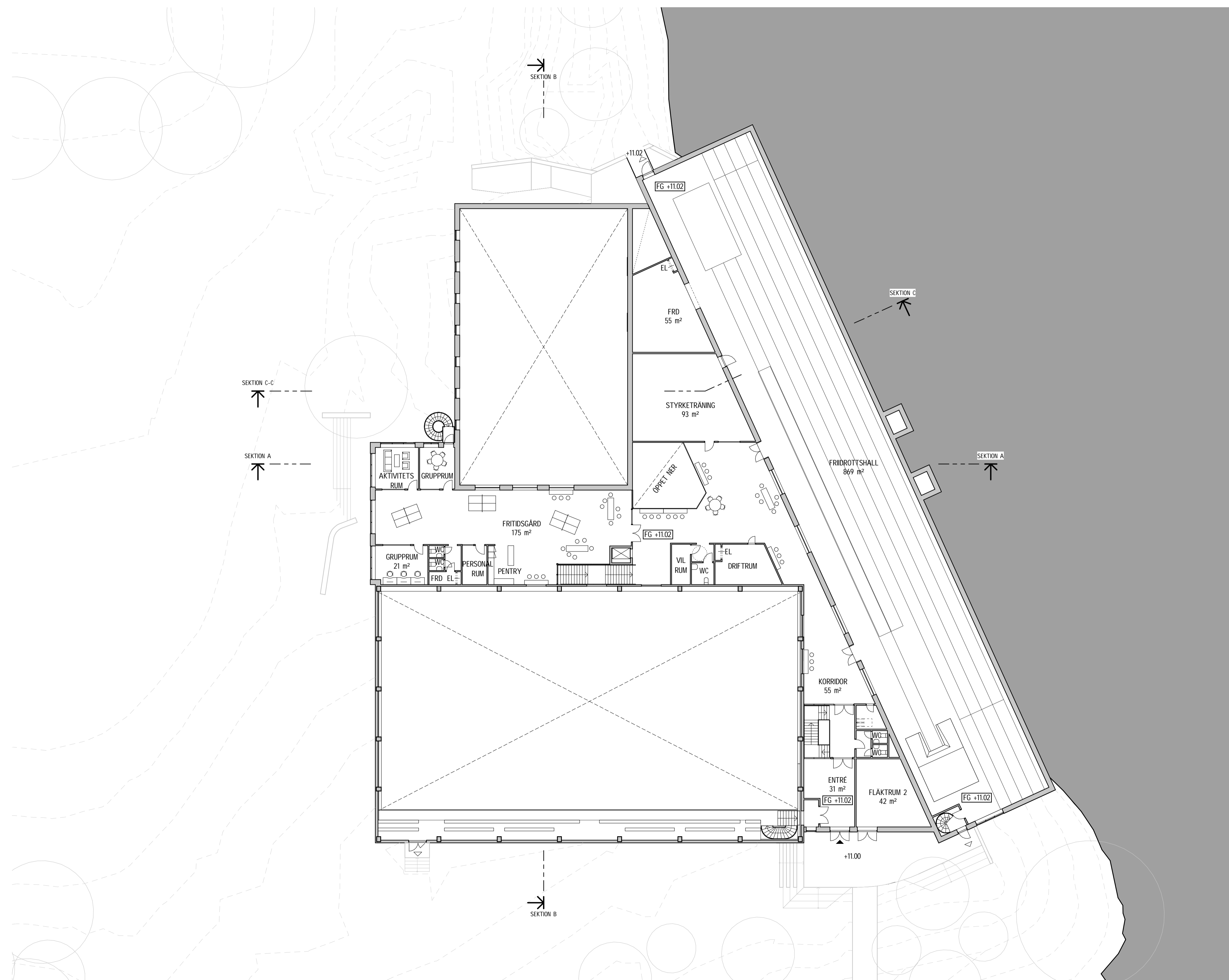

FÖRKLARINGAR:

- ALLA MÅTT I MILLIMETER.
 +XX.XX PLUSHÖJD I METER ENL. RH 2000.
 HÖJDANGIVELSE AVSER NIVÅ PÅ FÄRDIG GOLV.
- ▲ ENTRÉ
 - △ UTRYMNING
 - TILLGÅNGLIGHET, RADIE 750
 - AK ARMBÄGSKONTAKT
 - FG FÄRDIG GOLV

HÄNVISNINGAR:

BET	ÄNDRINGEN AVSER	DATUM	SIGN

BYGGLOVSHANDLING



NACKA KOMMUN

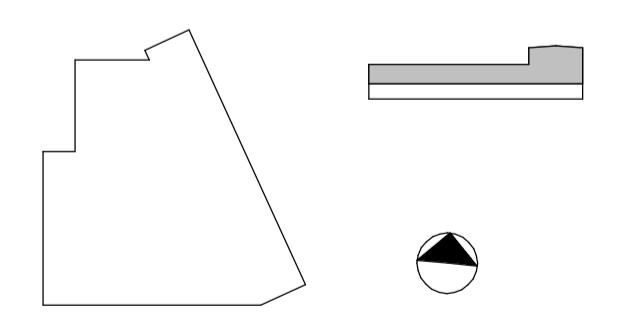

FISKSÅTRA MULTIHALL

CF MÖLLER ARCHITECTS	Krukmakargatan 21 118 51, Stockholm +46 (0)8 5557 6000 stockholm@cfmoller.com
-----------------------------	--

UPPDRAG NR 60417	RITAD/KONSTR AV IZO	HANDLAGGARE LSG
DATUM 2021-03-05	ANSVARIG LSG	

Plan 2

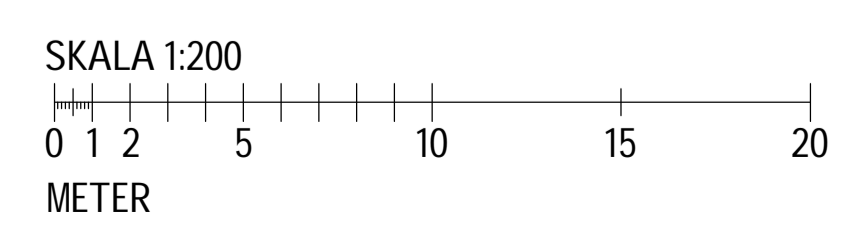

FORMAT A1	SKALA 1:200	NUMMER A-40-1-0201	IBET
--------------	----------------	-----------------------	------

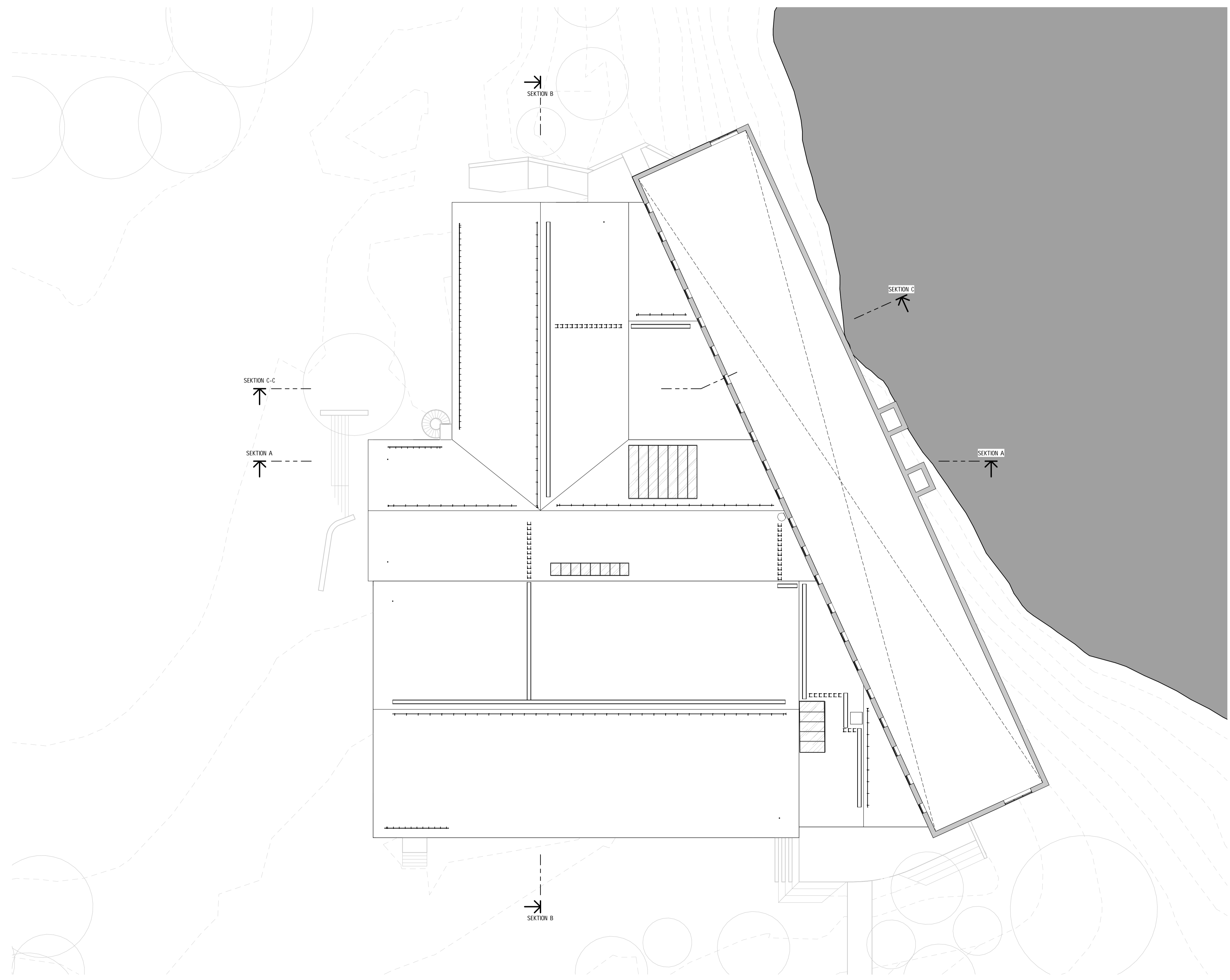

FÖRKLARINGAR:

ALLA MÅTT I MILLIMETER.
 +XX.XX PLUSHÖJD I METER ENL. RH 2000.
 HÖJDANGIVELSE AVSER NIVÅ PÅ FÄRDIG GOLV.

- FG FÄRDIG GOLV
- SR STUPRÖR
- SS SNÖRASSKYDD
- GB GÅNGBRYGGA
- NR NOCKRÄCKE
- FO FÖRANKRINGSÖGLA
- ST STEGE

HÄNVISNINGAR:

BET	ÄNDRINGEN AVSER	DATUM	SIGN

BYGGLOVSHANDLING



NACKA KOMMUN

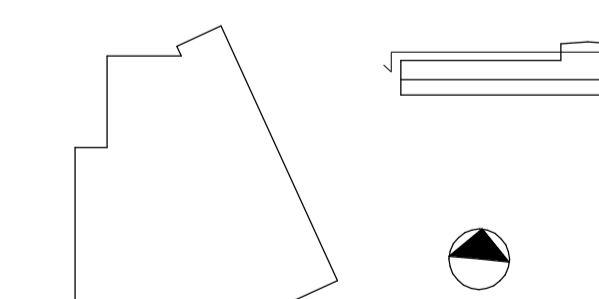

FISKSÄTRA MULTIHALL

CF MÖLLER ARCHITECTS

Krukmakargatan 21
 118 51, Stockholm
 +46 (0)8 5557 6000
 stockholm@cfmoller.com

UPPDRAG NR 60417	RITAD/KONSTR AV IZO	HANDLAGGARE LSG
DATUM 2021-03-05	ANSVARIG LSG	

Plan 3, Takplan

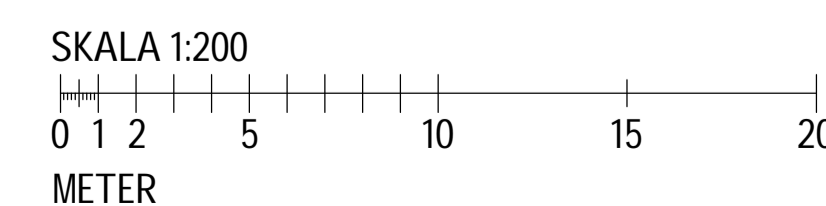

FORMAT A1	SKALA 1:200	NUMMER A-41-1-0301	T BET
--------------	----------------	-----------------------	-------

FÖRKLARINGAR:

ALLA MÅTT I MILLIMETER.
 +XX.XX PLUSHÖJD I METER ENL. RH 2000.
 HOJDANGIVELSE AVSER NIVÅ PÅ FÄRDIG
 GOLV.

- FG FÄRDIG GOLV
- SR STUPRÖR
- SS SNÖRASSKYDD
- GB GÅNGBRYGGA
- NR NOCKRÄCKE
- FO FÖRANKRINGSÖGLA
- ST STEGE

HÄNVISNINGAR:

-

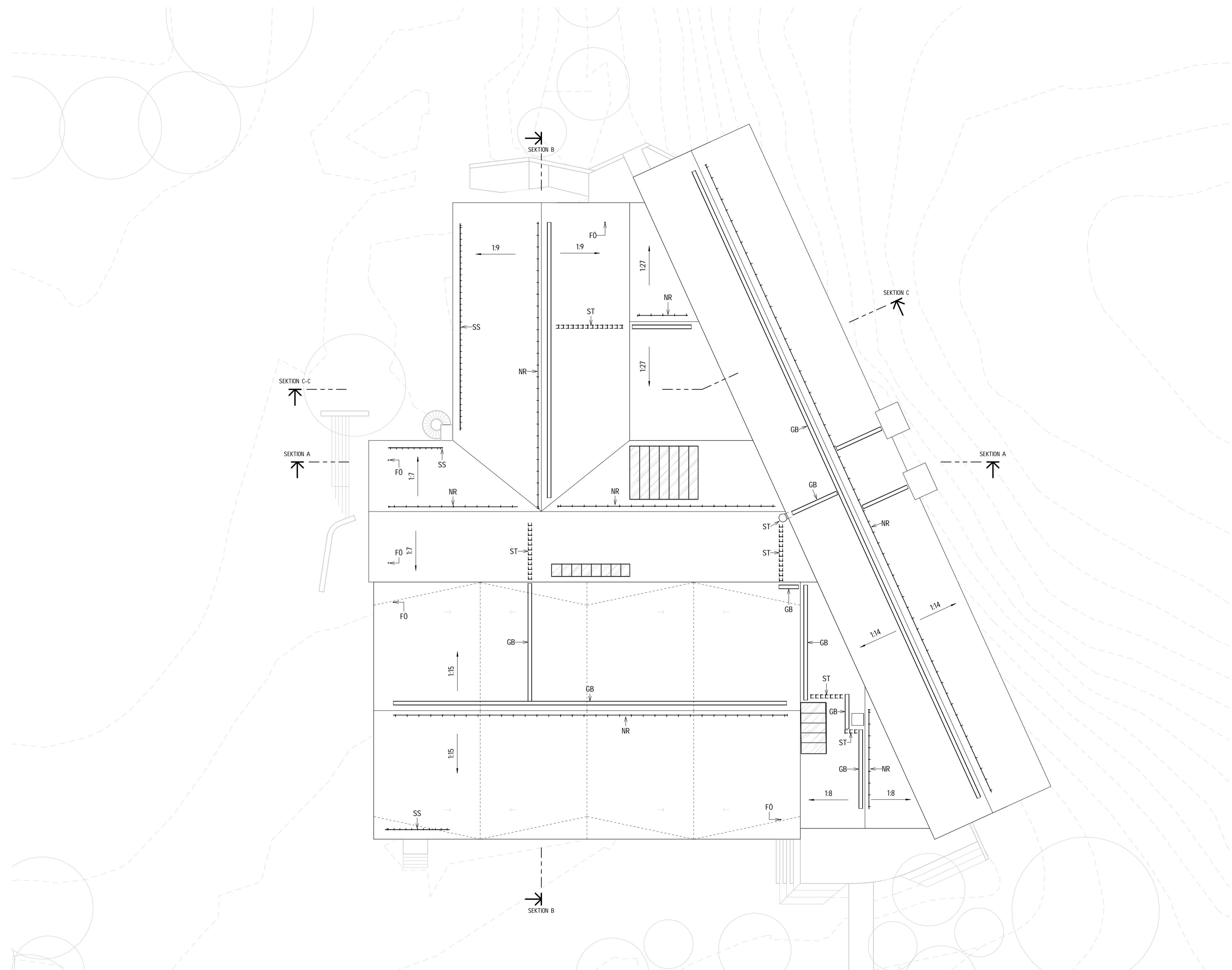

BET	ÄNDRINGEN AVSER	DATUM	SIGN

BYGGLOVSHANDLING



NACKA KOMMUN

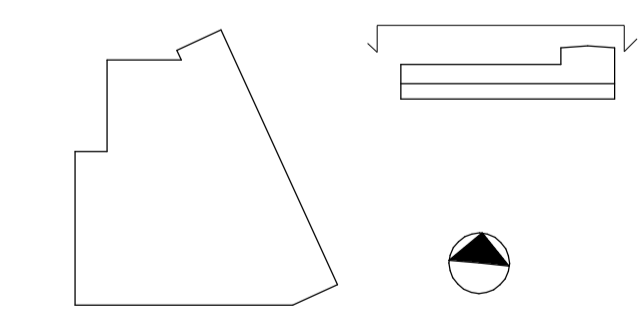

FISKSÅTRA MULTIHALL

CF MÖLLER
ARCHITECTS

Krukmakargatan 21
 118 51, Stockholm
 +46 (0)8 5557 6000
 stockholm@cfmoller.com

UPPDRAG NR	RITAD/KONSTR AV	HANDLAGGARE
60417	IZO	LSG
DATUM	ANSVARIG	
2021-03-05	LSG	

Takplan

SKALA 1:200

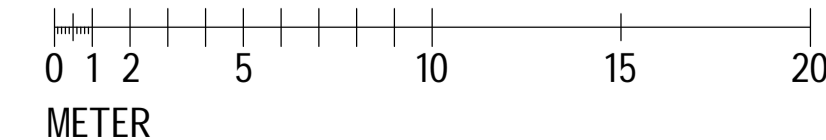

FORMAT	SKALA	NUMMER	IBET
A1	1:200	A-41-1-0302	

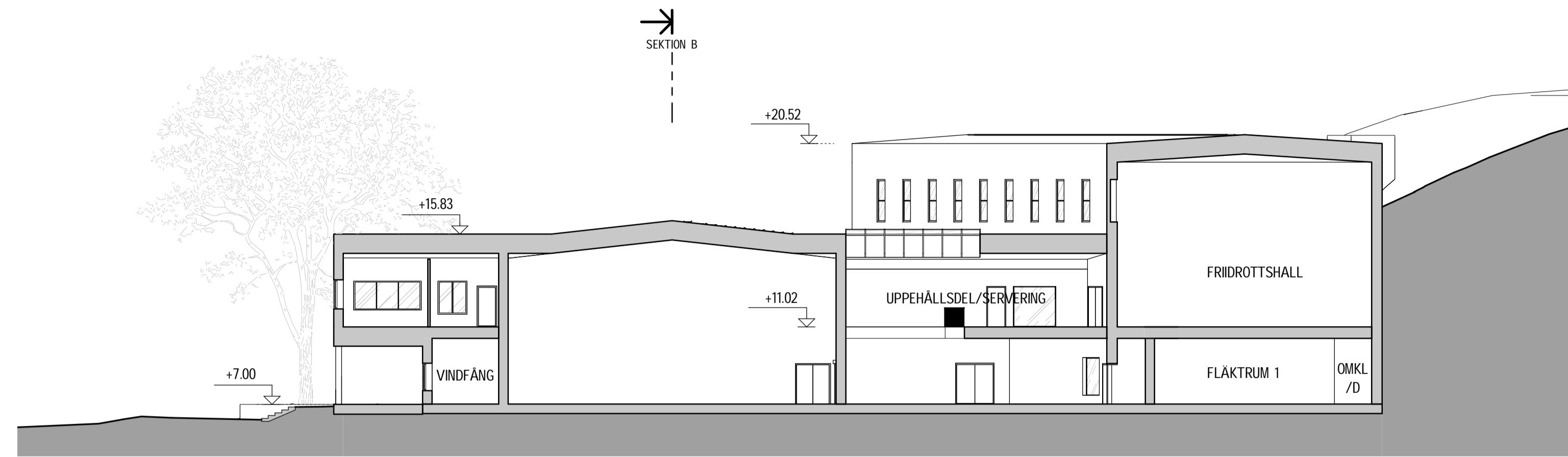

SEKTION A

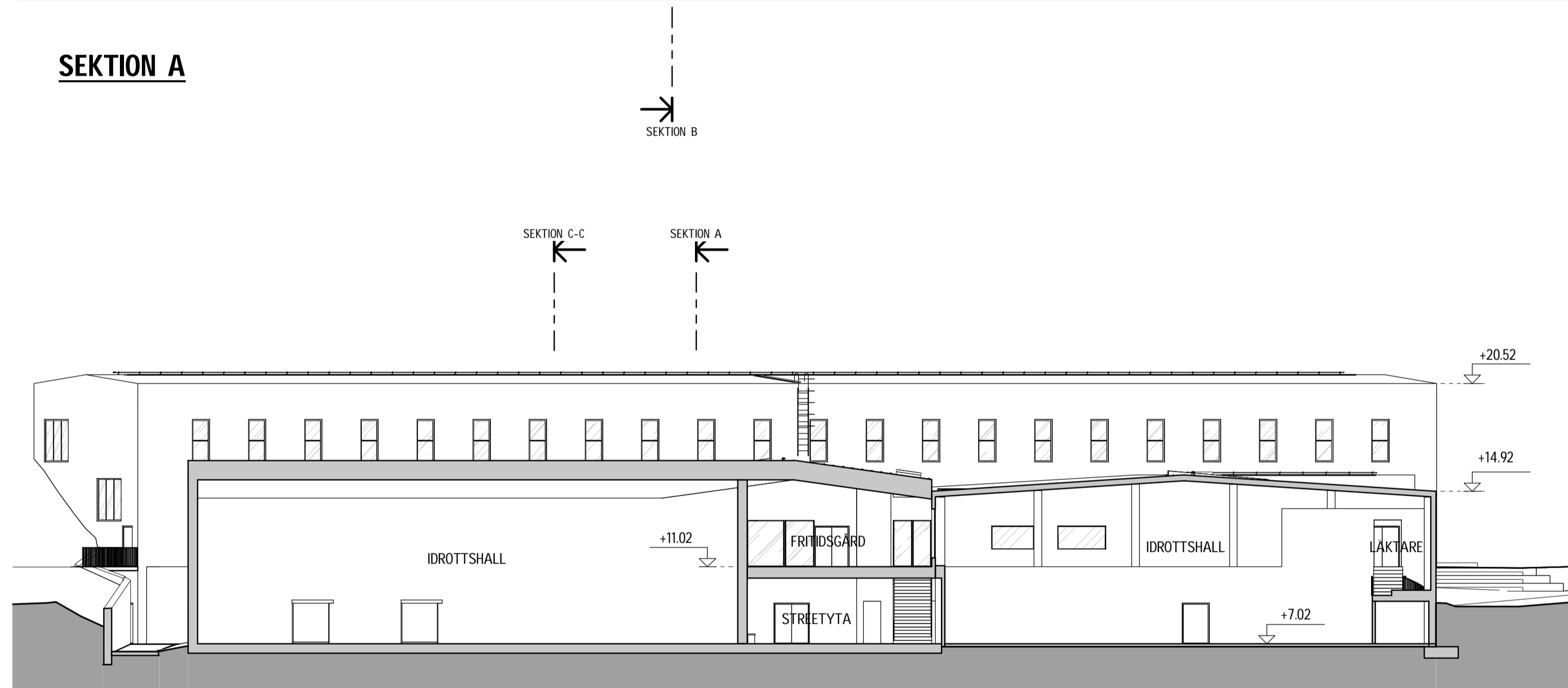

SEKTION B

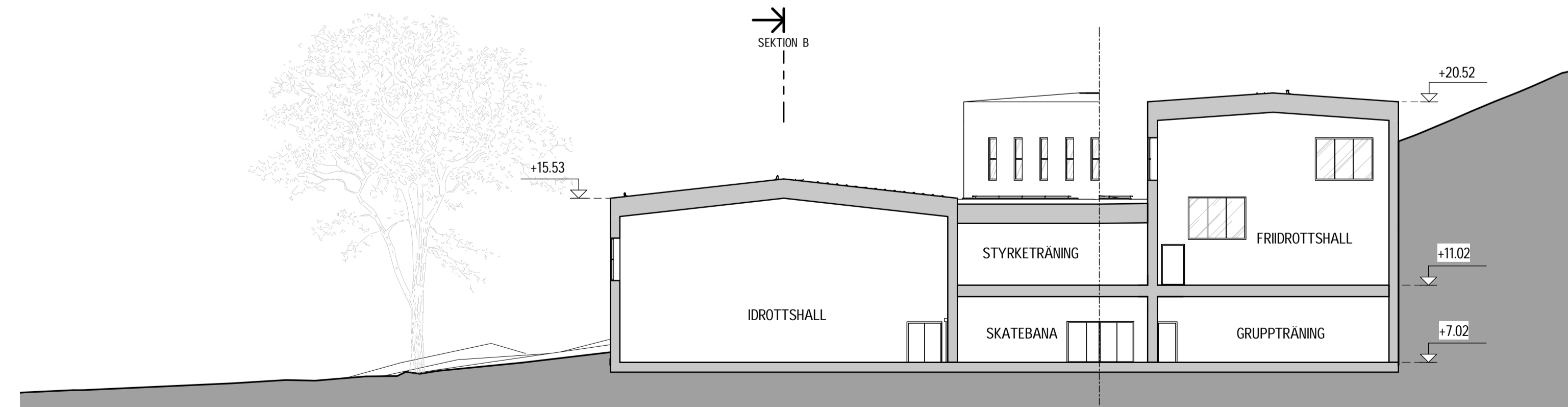

SEKTION C

SKISS

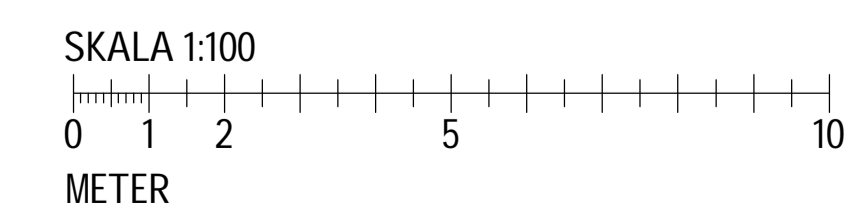

FÖRKLARINGAR:

ALLA MÅTT I MILLIMETER.
 +XX.XX PLUSHÖJD I METER ENL. RH 2000.
 HÖJDANGIVELSE AVSER NIVÅ PÅ FÄRDIG GOLV.

----- BEFINTLIG MARKNIVÅ
 _____ FÖRESLAGEN MARKNIVÅ

HÄNVISNINGAR:

BET	ÄNDRINGEN AVSER	DATUM	SIGN

BYGGLOVSHANDLING



NACKA KOMMUN

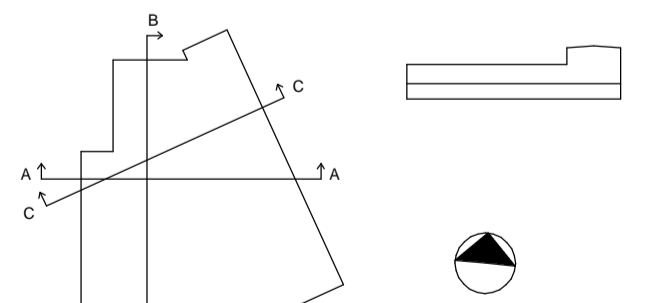

FISKSÅTRA MULTIHALL



Krukmakargatan 21
 118 51, Stockholm
 +46 (0)8 5557 6000
 stockholm@cfmoller.com

UPPDRAG NR 60417	RITAD/KONSTR AV IZO	HANDLAGGARE LSG
DATUM 2021-03-05	ANSVARIG LSG	

Sektion A-A, B-B, C-C

FORMAT	SKALA	NUMMER	T BET
A1	1:200	A-40-2-0001	

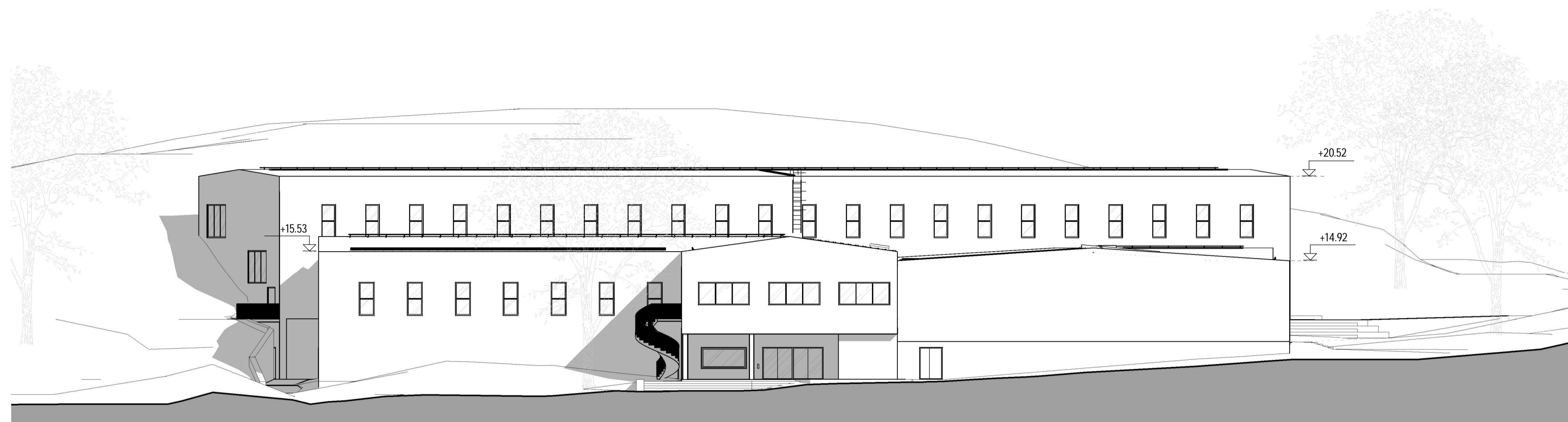

FASAD MOT VÄSTER

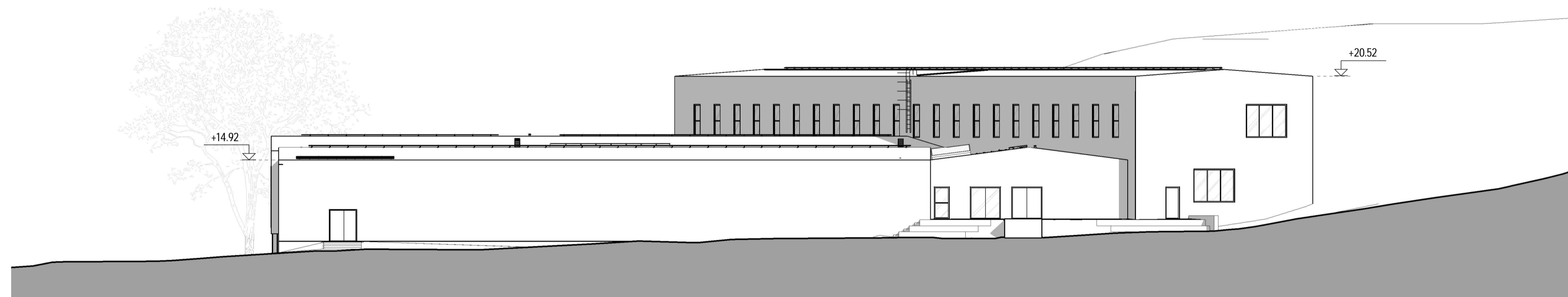

FASAD MOT SÖDER

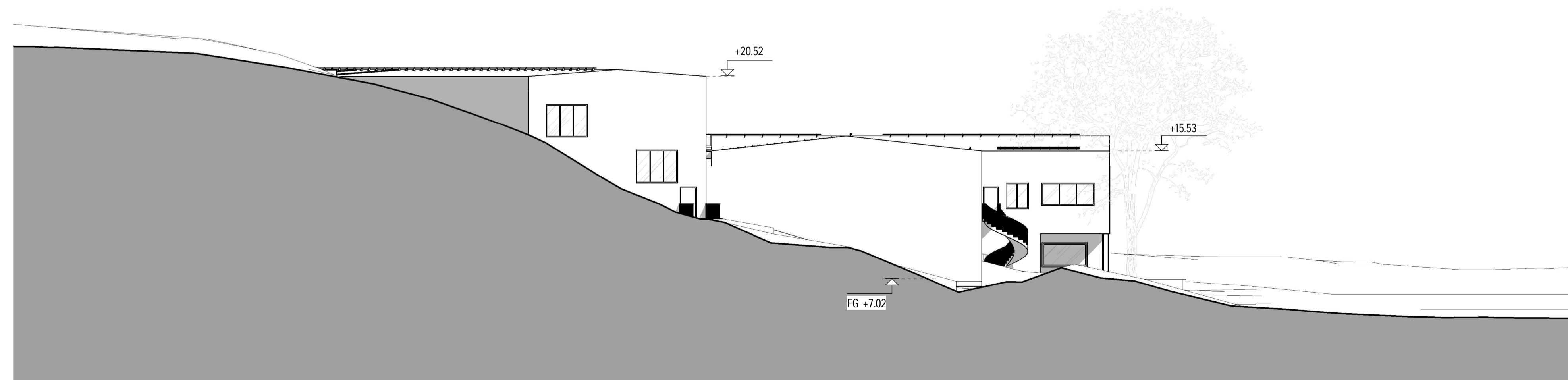

FASAD MOT NORR

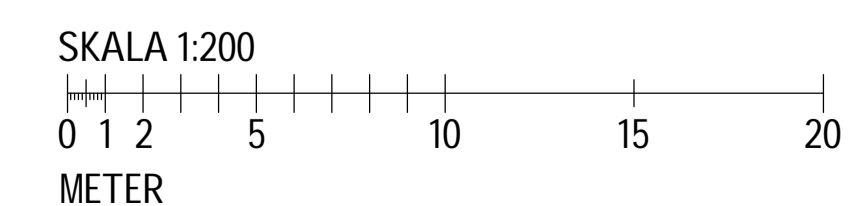

FÖRKLARINGAR:

ALLA MÅTT I MILLIMETER.
 +XX.XX PLUSHÖJD I METER ENL. RH 2000.
 HÖJDANGIVELSE AVSER NIVÅ PÅ FÄRDIG GÖLV.

HÄNVISNINGAR:

BET	ÄNDRINGEN AVSER	DATUM	SIGN

BYGGLOVSHANDLING



NACKA KOMMUN

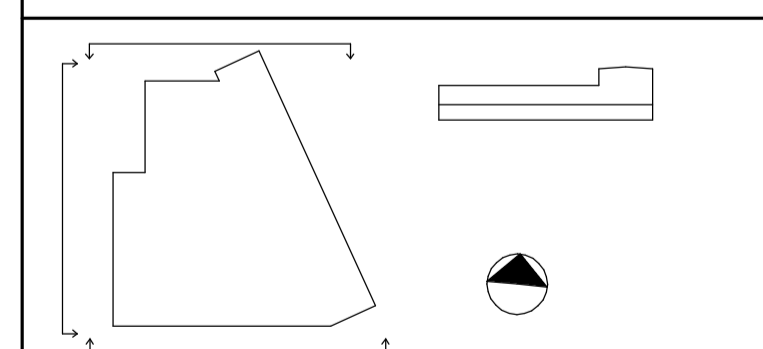

FISKSÄTRA MULTIHALL

CF MÖLLER ARCHITECTS

Krukmakargatan 21
 118 51, Stockholm
 +46 (0)8 5557 6000
 stockholm@cfmoller.com

UPPDRAG NR	RITAD/KONSTR AV	HANDLAGGARE
60417	IZO	LSG
DATUM	ANSVARIG	
2021-03-05	LSG	

Fasader mot Norr, Väster, Söder

FORMAT	SKALA	NUMMER	T BET
A1	1:100	A-40-3-0001	